

Manual Rápido de instruções



Descrição

O Clivador GROTATEPRO é projetado para preparar fibras ópticas. Graças a sua rotação de lâmina automática, não é mais necessário que o técnico realize manutenção constante no clivador.

Segurança

A segurança é primordial ao utilizar e realizar manutenções nas ferramentas e equipamentos Greatek. Este manual de instruções fornece orientações para evitar riscos e práticas inseguras associadas ao seu uso. Por favor, leve em consideração todas as informações de segurança fornecidas.

Objetivo deste manual

O objetivo deste manual de instruções é garantir que todos os usuários estejam familiarizados com os procedimentos seguros de operação e manutenção do Clivador GROTATEPRO da Greatek. É essencial manter este manual acessível a todos os funcionários. Manuais de reposição estão disponíveis gratuitamente solicitando no Suporte oficial da Greatek.

Atenção

Ao utilizar a ferramenta clivador, é fundamental usar proteção ocular. Os fragmentos de fibras representam um perigo significativo se entrarem em contato com os olhos, pele ou se forem ingeridos. Coloque todos os fragmentos de fibra no compartimento para lixo e descarte-os em uma unidade aprovada para este tipo de material.



Caso queira acessar todos os materiais em seu navegador, **escaneie o QR Code ao lado.**

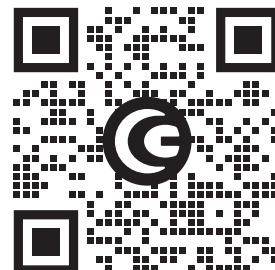

Instruções de funcionamento e segurança:

O não cumprimento pode causar ferimentos ao utilizador e danificar o produto.

1. A desmontagem ou aplicação de óleo no fecho pode causar problemas.

2. Deixar cair de uma certa altura pode danificar a lâmina e comprometer a sua estabilidade.

3. Não toque na lâmina para evitar ferimentos.

4. A fibra e o lixo da fibra são invisíveis; por favor, limpe-os após o corte.

5. Pare de utilizar o cutelo se este apresentar anomalias e entre em contato com o Suporte Oficial da Greatek. A automontagem não é recomendada.

6. Condições de funcionamento: altitude 0-500m, humidade relativa inferior a 95%, temperatura de funcionamento: -10 a 50 graus Celsius, velocidade máxima do vento: 15m/s.

7. Condições de armazenamento: humidade relativa entre 0 e 95%, temperatura de armazenamento: -10 a 50 graus Celsius.

Especificações Técnicas

Diâmetro adequado da fibra nua	125 µm
Número de núcleo aplicável	Núcleo único (0,35 & 0,9 mm)
Comprimento do corte	16 mm
Dimensões	64 (L) x 81 (P) x 60 (A) mm
Peso	328 g

Acessórios Opcionais

Lâmina extra:	20x3(mm)
----------------------	----------



Modo de Operação do Clivador:

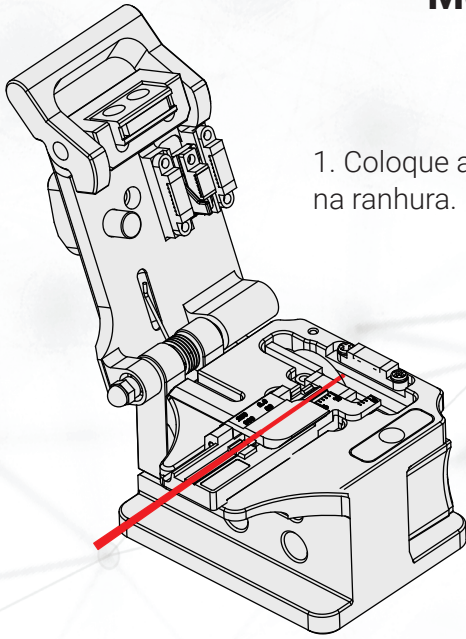

1. Coloque a fibra na ranhura.

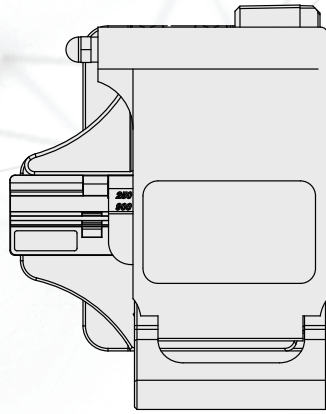

2. Verifique a localização da fibra e o comprimento da clivagem. Por exemplo: quando o comprimento da clivagem for de 16 mm, alinhe o limite do revestimento com a marca de 16 mm na escala do gabarito e posicione a fibra na ranhura.

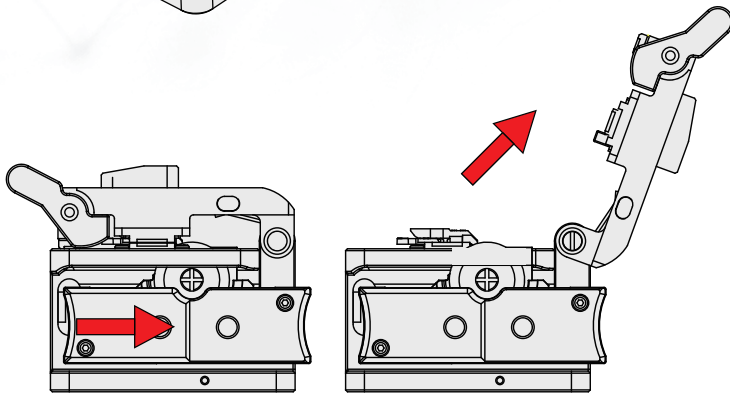

3. Feche a tampa do suporte da fibra e a tampa do clivador, deslize a lâmina para clivar a fibra e descarte adequadamente os resíduos da fibra.

Exemplo que mostra o comprimento do corte da fibra:

Revestimento da Fibra

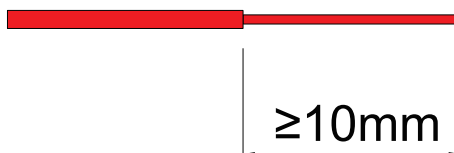

Instruções de Substituição e Ajuste da Lâmina:

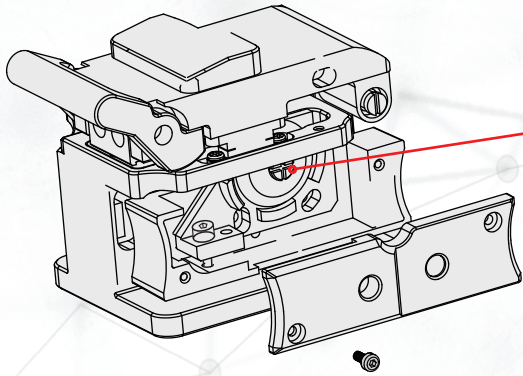

O parafuso que fixa a lâmina:

Solte o parafuso adequadamente com a chave de fenda T8; gire a lâmina no sentido anti-horário com uma ferramenta até que o próximo número apareça na ponta da lâmina e, em seguida, aperte o parafuso.

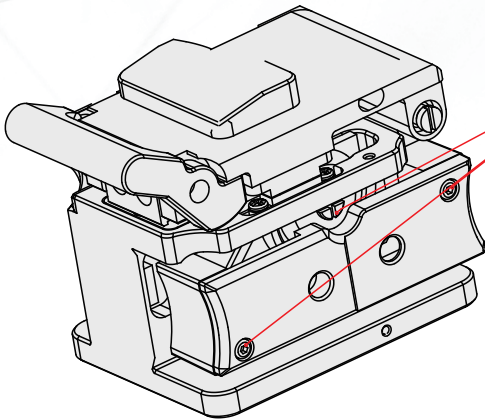

Aparafusar a fixação da lâmina e, retirar cuidadosamente a lâmina com uma pinça.

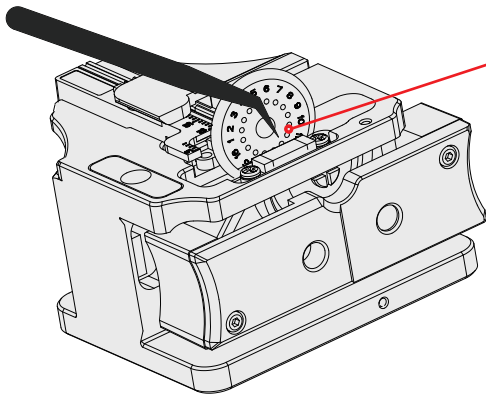

Retire a lâmina com cuidado:

1. Solte o parafuso que fixa a lâmina e retire-a cuidadosamente com uma pinça.
2. Substitua a lâmina antiga por uma nova, utilizando a pinça. Certifique-se de que o orifício da lâmina está alinhado com o orifício do parafuso da lâmina.

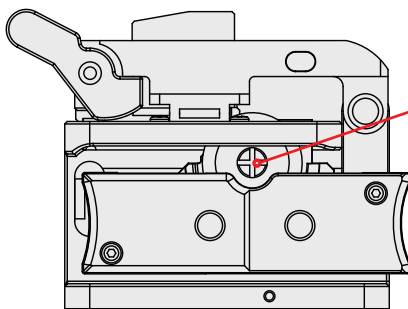

3. Aperte o parafuso de fixação agora que a nova lâmina está colocada.

DICAS: Ao substituir a lâmina pela primeira vez, posicione a escala "1" para cima. Evite tocar na lâmina durante a substituição.



Ajuste de Altura da Lâmina

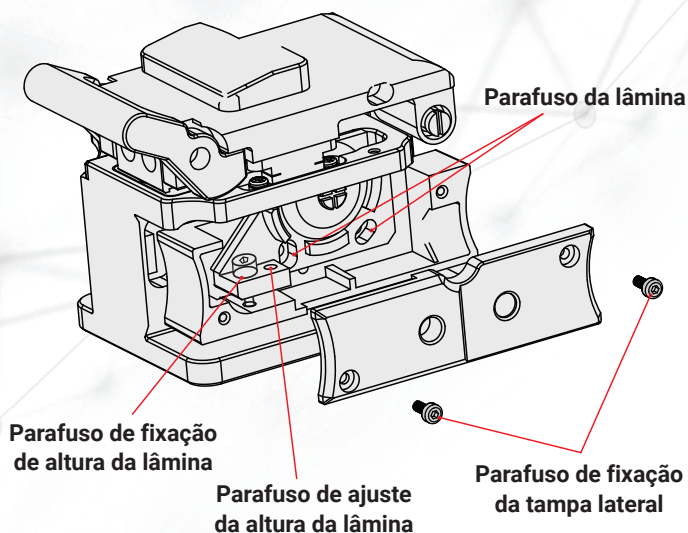

1. Solte o parafuso de fixação da tampa lateral.
2. Solte o parafuso da lâmina.
3. Desaperte o parafuso de fixação da altura da lâmina.
4. Gire o parafuso de regulação da altura da lâmina.
 - Gire no sentido horário para aumentar a altura da lâmina.
 - Gire no sentido anti-horário para diminuir a altura da lâmina.
5. Aperte todos os parafusos de fixação após ajustar a altura.



DICA: Ao ajustar a altura da lâmina, utilize uma ferramenta de referência de tamanho específico para garantir um ajuste preciso. (1 marca na escala = aproximadamente 10 μm).

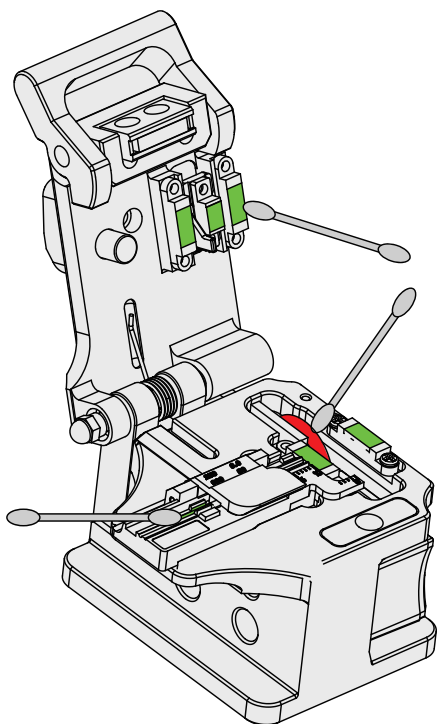

Limpeza antes do uso

Manutenção: Para manter a qualidade de corte, limpe após cada utilização. Limpe a borda da lâmina, o suporte da fibra, e as almofadas de pressão com um cotonete embebido em álcool.

Soluções para problemas de clivagem



Grande ângulo de corte

Causa: A fibra pode estar incorretamente posicionada ou a altura da lâmina pode estar elevada. Solução: Certifique-se de que a fibra está posicionada corretamente e ajuste a altura da lâmina para baixo.



Ponta Saliente

Causa: Pode ser devido a lascas de fibra ou poeira. Solução: Limpe a área adequadamente.



Fibra Quebrada

Causa: Poeira nas almofadas de borracha ou no suporte da fibra. Solução: Para evitar problemas, verifique sempre o posicionamento da fibra e mantenha as ferramentas limpas.



Poeira ou sujidades permanecem na fibra nua

Causa: Poeira nas almofadas de borracha ou no suporte da fibra. Solução: Retire a fibra e limpe-a novamente com álcool.

Informações de Suporte

SAC (Serviço de Atendimento ao Consumidor)

Através do SAC você pode fazer reclamações, pedir informações, solicitar esclarecimentos e suporte sobre o produto ou serviço (www.grupogreatek.com.br/sac/), ou entre em contato com nosso suporte através dos nossos canais oficiais:

E-mail

suporte@greatek.com.br (Consumidor final pessoa física)

atendimentocliente@greatek.com.br (Provedores/Distribuidores/Pessoa Jurídica)

Telefone 12 3932 2500

Whatsapp 12 99100 6131

Termos de Uso e Garantia disponível em nosso site <https://www.grupogreatek.com.br/rma-e-garantia/>

ATENÇÃO

O uso das configurações avançadas do produto é indicado apenas para empresas e provedores de internet para aplicação comercial.

